

# CAIMAN

## Бензокоса

### WX21L/WX21/WX24/WX27

### WX36/WX42/WX50



## Руководство пользователя

EAC



Перед тем как приступить к эксплуатации данного изделия, внимательно прочитайте настоящее руководство.



## Введение

### Уважаемый пользователь!

Благодарим за выбор бензокосы САИМАН. Данное руководство пользователя предназначено для ознакомления оператора с различными возможностями и составными частями оборудования и помощи при сборке, эксплуатации и техническом обслуживании бензокосы. Важно, чтобы все, кто работает с данной бензокосой, изучили руководство пользователя перед началом работы. За дополнительной помощью обращайтесь к авторизованному дилеру САИМАН.

### Предупреждающие символы



**ОПАСНОСТЬ**

Указывает на крайнюю степень опасности, которая может привести к серьезной травме или смерти, если не соблюдать рекомендованные меры предосторожности.



**ПРЕДУПРЕЖДЕНИЕ**

Указывает на опасность, которая может привести к серьезной травме или смерти, если не соблюдать рекомендованные меры предосторожности.



**ВНИМАНИЕ**

Указывает на опасность, которая может привести к травме средней или незначительной тяжести, если не соблюдать рекомендованные меры предосторожности.



**ВАЖНО**

Привлекает внимание к специальной технической информации.

**ПРИМЕЧАНИЕ**

Акцентирует внимание на общей информации, заслуживающей особого внимания.

## Содержание

Введение.....	3
Предупреждающие наклейки.....	5
Правила техники безопасности.....	6
Описание изделия.....	8
Сборка .....	9
Установка защиты .....	12
Установка режущего элемента .....	13
Перед началом работы .....	19
Запуск и остановка двигателя .....	21
Управление оборотами двигателя.....	24
Эксплуатация .....	26
Техническое обслуживание .....	30
Устранение неисправностей .....	32
Технические характеристики .....	33
Гарантийные обязательства .....	35

## Предупреждающие наклейки



Неправильное обращение с бензокосой потенциально опасно и может привести к серьезным травмам и смерти оператора и других лиц. Важно внимательно ознакомиться с инструкцией по эксплуатации.



Внимательно ознакомьтесь с руководством по эксплуатации и убедитесь, что вы уяснили все инструкции перед началом использования бензокосы.



При эксплуатации необходимо использовать:

- Каску для защиты головы
- Средства защиты органов зрения и слуха



Используйте защитные перчатки.



Носите прочную нескользящую обувь.



Не держите руки и ноги рядом с вращающимся режущим элементом.



Посторонние лица должны находиться на расстоянии не менее 15 м от рабочей зоны.



Остерегайтесь объектов, вылетающих из-под режущего элемента.



Опасность пожара: бензин огнеопасен. Не заполняйте топливный бак бензокосы при работающем или горячем двигателе. Не курите и не держите источники огня/тепла вблизи топлива.



Вдыхание выхлопных газов опасно для жизни и здоровья. Не запускайте двигатель в закрытом пространстве.



Внимание! Горячая поверхность. Прикосновение может привести к ожогам. Во время работы и некоторое время после остановки двигатель и редуктор нагреты до очень высокой температуры. Не прикасайтесь к горячим поверхностям устройства, таким как крышка двигателя, цилиндр, глушитель и картер.



При столкновении лезвия с неподвижным твердым предметом может возникнуть сильная отдача. Будьте осторожны: опасность получения серьезных травм! Всегда косите справа налево.



≤ 8250 n/min

Максимальная скорость выходной оси в оборотах в минуту.



Гарантированный уровень звуковой мощности 111/112/115/117 дБ(А).

## Правила техники безопасности

### Защита оператора

1. Перед эксплуатацией бензокосы внимательно изучите руководство пользователя.
2. Обязательно используйте защитные очки и наушники.
3. Обязательно надевайте длинные плотные брюки, рубашку с длинными рукавами, ботинки и перчатки. Не надевайте свободную одежду, украшения, шорты, сандалии и не работайте босиком. Уберите волосы так, чтобы они были выше плеч.
4. Запрещается работать с данной бензокосой в состоянии усталости, болезни, алкогольного или наркотического опьянения, под действием медикаментов.
5. Запрещается запускать двигатель в помещении. Вдыхание выхлопных газов может привести к смерти.
6. Очищайте ручки от масла, топлива и грязи.

### Меры предосторожности во время работы

1. Отключите двигатель и убедитесь в том, что режущий элемент полностью прекратил вращение, прежде чем ставить бензокосу на хранение и приступать к техобслуживанию.
2. Убедитесь, что сборка бензокосы выполнена правильно: режущий элемент установлен и закреплен, как указано в разделе «Сборка» на стр. 9.
3. Проверяйте бензокосу перед каждым использованием. Замените поврежденные части. Убедитесь, что нет утечки топлива и все крепежные элементы находятся на месте и надежно затянуты. Следуйте инструкциям по техническому обслуживанию на стр. 30.
4. Убедитесь, что режущий элемент не вращается при работе двигателя на холостом ходу (см. раздел «Регулировка скорости холостого хода» на стр. 25).
5. Перед использованием бензокосы проверьте режущий элемент и замените все части с трещинами, сколами или повреждениями.
6. Перед использованием бензокосы убедитесь, что режущий элемент установлен и расположен правильно.
7. Запрещается использовать режущий элемент или запасные части, не одобренные производителем.
8. Соблюдайте рекомендованные интервалы техобслуживания бензокосы и выполняйте процедуры, описанные в разделе «Техническое обслуживание» на стр. 30.
9. Если возникают неполадки в работе или чрезмерная вибрация, немедленно остановите двигатель и проверьте устройство. Если причину не удастся определить и устранить, обратитесь в авторизованный сервисный центр САИМАН.
10. Выхлопные газы очень горячие. Держите легковоспламеняющиеся материалы и предметы на расстоянии не менее 1 м от глушителя. Не накрывайте выхлопную трубу. Существует высокий риск возгорания материалов и предметов.
11. Во время работы двигатель сильно нагревается. Кроме того, некоторое время после остановки, двигатель остается горячим. Не держите двигатель рядом с легковоспламеняющимися материалами, такими как сухая трава. Высокий риск возгорания.

### Техника безопасности при работе с топливом

1. Бензин – огнеопасное вещество, поэтому требует осторожности при обращении и хранении. Для хранения бензина и/или смеси топлива с маслом используйте только емкости, предназначенные для топлива.
2. Смешивайте и заливajte топливо вне помещений, вдали от источников искр и огня.
3. Не курите вблизи топлива или бензокосы, а также во время эксплуатации бензокосы.
4. Не переполняйте топливный бак. Прекратите заполнение, оставив 10 мм до горловины бака.
5. Перед запуском двигателя удалите пролитое топливо.

6. Перед запуском переместите бензокосу на расстояние не менее 3 м от места заправки топливом.
7. Не снимайте крышку топливного бака сразу после остановки двигателя.
8. Перед дозаправкой дайте двигателю остыть.
9. Опустошите топливный бак и запустите двигатель для полной выработки топлива перед хранением устройства.
10. Храните топливо и бензокосу вдали от источников открытого огня, искр и чрезмерного тепла. Убедитесь, что пары топлива не могут достичь источников искр или открытого огня, например водонагревателей, печей, электродвигателей и т. п.

## **Безопасность оператора**

1. Данное устройство может причинить серьезные травмы. Внимательно прочитайте инструкции. Изучите органы управления бензокосы и правильно ее используйте.
2. Не разрешайте детям играть с бензокосой. Не разрешайте работать с устройством взрослым, не прочитавшим данное руководство пользователя.
3. Не пользуйтесь бензокосой вблизи скал, гравия, камней и других подобных материалов, которые могут представлять опасность, вылетая из-под устройства.
4. Не подпускайте детей, посторонних лиц и животных на расстояние менее 15 м от рабочей зоны.
5. Если кто-либо приближается к вам во время работы, остановите двигатель и режущий элемент.
6. Пользуйтесь бензокосой только при дневном или хорошем искусственном освещении.
7. Запрещается работать с бензокосой без установленной защиты.
8. Не приближайтесь к вращающемуся режущему элементу и не прикасайтесь к горячим поверхностям, таким как глушитель. Держите руки и ноги на безопасном расстоянии от режущего элемента.
9. При срезании жесткого кустарника и мелких деревьев обязательно перемещайте бензокосу справа налево для предотвращения отдачи.
10. Сохраняйте устойчивое положение.
11. При работе используйте подходящие инструменты. Не используйте бензокосу для работ, не рекомендованных производителем.

## Описание изделия

### WX21L

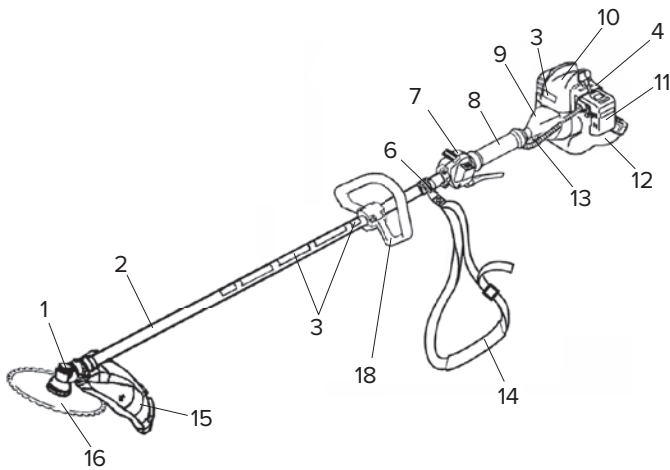

1. Редуктор
2. Вал в сборе
3. Предупреждающие наклейки
4. Название модели
5. Рожковая ручка
6. Кольцо для крепления плечевых ремней
7. Дроссельный регулятор и выключатель
8. Ручка вала
9. Корпус муфты сцепления
10. Двигатель
11. Воздушный фильтр
12. Топливный бак
13. Тросик дросселя и провода выключателя
14. Плечевые ремни
15. Защита режущего элемента
16. Режущий элемент бензокосы
17. Ручка
18. Ручка-скоба

### WX21

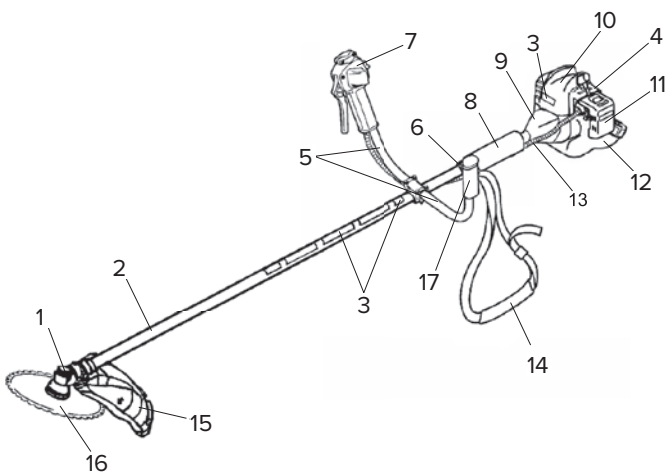

### WX24, WX27, WX36, WX42, WX50

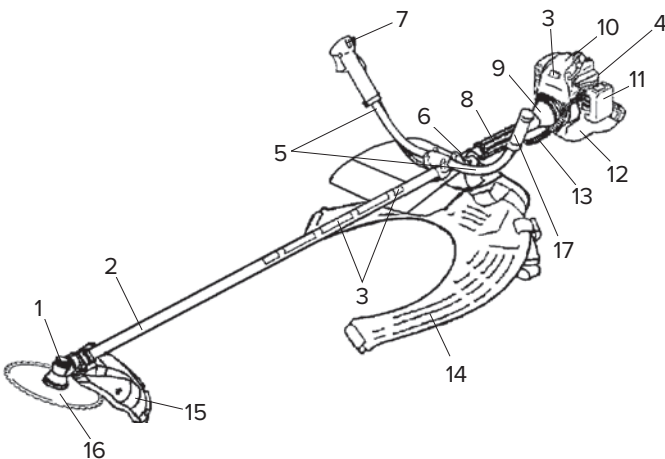

## Сборка

### Соединение двигателя с приводным валом (рис. 1а)

Прикрепите корпус муфты сцепления к двигателю с помощью четырех винтов из комплекта поставки.



Рис. 1а

### Установка рожковой ручки (рис. 1b)

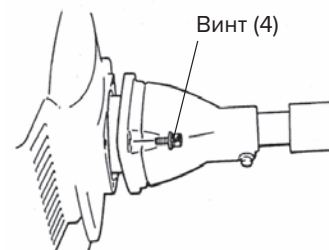

**ВАЖНО**

Будьте осторожны при извлечении рожковых ручек из коробки, чтобы не повредить тросик дросселя и провода выключателя.

1. Ослабьте четыре винта в верхней части кронштейна.
2. Вставьте левую и правую рожковые ручки в кронштейн. Учтите, что ручка с дроссельным регулятором и выключателем должна находиться на правой стороне бензокосы.
3. Отрегулируйте рожковые ручки в требуемое положение и затяните четыре винта.

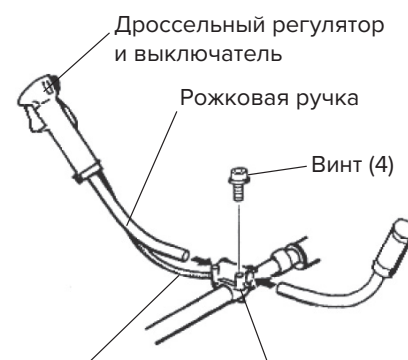

Провода выключателя и тросик дросселя

Кронштейн

Рис. 1b

### Установка ручки-скобы (рис. 1с)

1. Наденьте резиновую муфту на вал.
2. Наденьте ручку-скобу и нижний хомут поверх резиновой муфты.
3. Вставьте четыре винта и четыре гайки. Равномерно затяните винты.



Рис. 1с

## Подключение тросика дросселя и проводов выключателя

### WX21L, WX21

1. Вставьте тросик дросселя в регулировочную муфту (рис. 2a).

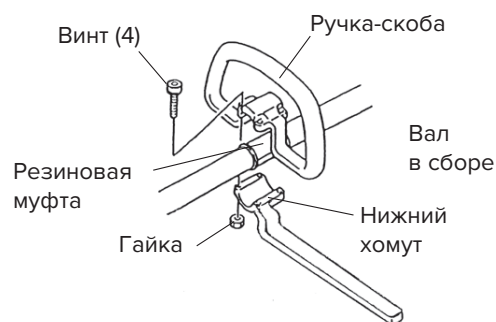
### WX 24, WX27, WX36, WX42, WX50

1. Вставьте тросик дросселя в кронштейн карбюратора, затем полностью закрутите регулировочную муфту тросика в кронштейн карбюратора. (рис. 2c)

### Все модели

2. Поместите разрезную муфту на карбюратор так, чтобы отверстие с выемкой для наконечника находилось с противоположной стороны от регулировочной муфты тросика.
3. Поверните кулачок дросселя карбюратора и вставьте тросик дросселя в разрез муфты, убедившись, что наконечник тросика попал в отверстие с выемкой (рис. 2b, рис. 2d).
4. Несколько раз поработайте дроссельным регулятором и убедитесь, что он работает правильно.

### WX21L, WX21



Рис. 2a



Рис. 2b

### WX24, WX27, WX36, WX42, WX50

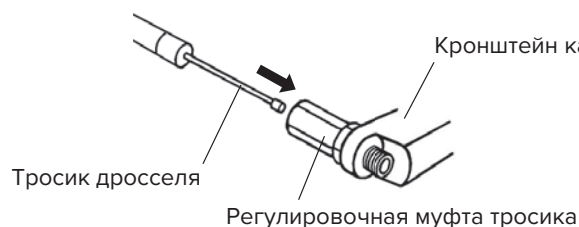

Рис. 2c

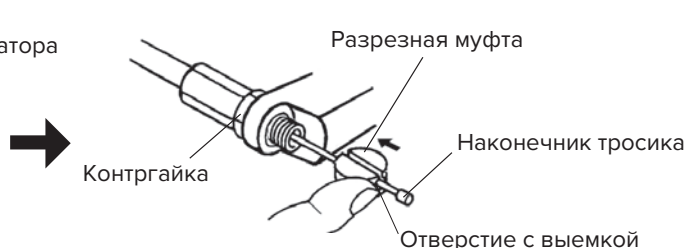

Рис. 2d

5. Отрегулируйте регулировочную муфту тросика так, чтобы упор на кулачке дросселя карбюратора коснулся упора дросселя и чтобы при полностью нажатом дроссельном регуляторе оставалось 1-2 мм хода между наконечником тросика и разрезной муфтой (рис. 3a).

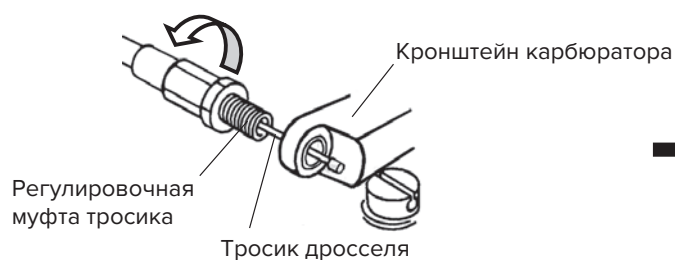

Рис. 3a

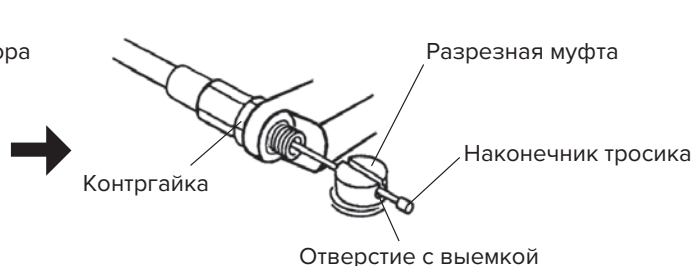
# CAIMAN

6. Когда тросик дросселя отрегулирован правильно, затяните контргайку.
7. Вставьте провода выключателя в соответствующие соединители от двигателя. Полярность проводов не имеет значения (рис. 3b).

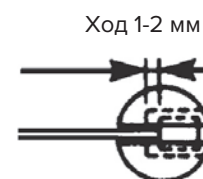
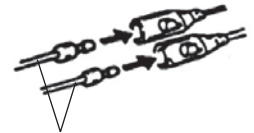

Провода выключателя

Рис. 3b

## WX21L, WX21

8. Зажмите и зафиксируйте провода выключателя и соединители с помощью хомута (рис. 3c).

## WX42, WX50

8. Зажмите и зафиксируйте провода выключателя и соединители с помощью хомута (рис. 3d).

### WX21L, WX21



Рис. 3c

### WX42, WX50

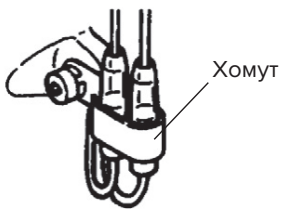

Рис. 3d

## WX24, WX27, WX36

После подключения проводов установить пластиковые трубки, как показано на рис. 4.



Рис. 4

## Установка защиты

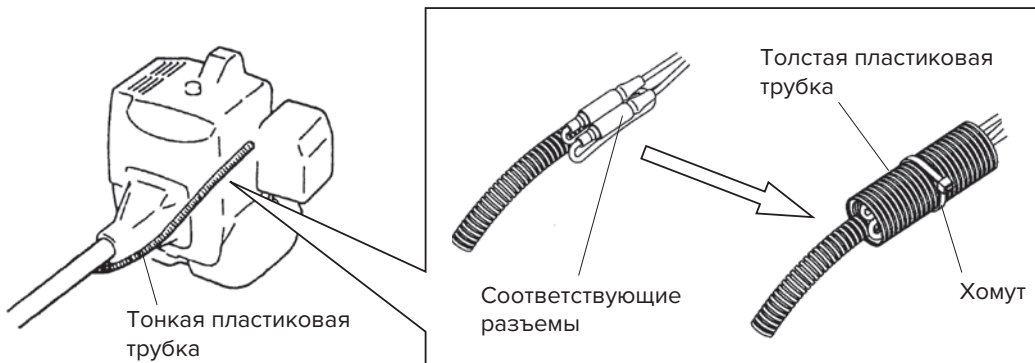

### ПРЕДУПРЕЖДЕНИЕ

**ВОЗМОЖНАЯ ОПАСНОСТЬ:** Бензокоса может разбрасывать посторонние предметы.

**ЧТО МОЖЕТ ПРОИЗОЙТИ:** Контакт с выбрасываемыми предметами может привести к травме.

**КАК ИЗБЕЖАТЬ ОПАСНОСТИ:** Запрещается работать с бензокосой без установленной защиты.

### Защита режущего элемента

Прикрепите защиту режущего элемента к редуктору с помощью хомута, как показано на рис. 5а



Рис. 5а

### Защита головки бензокосы

Установите нож для обрезки лески и расширитель защиты на защиту режущего элемента.

1. Вставьте квадратную гайку в расширитель защиты, как показано на рис. 5b.
  2. Прикрепите нож для обрезки лески на расширитель защиты с помощью винта М5х20, зафиксировав с помощью квадратной гайки (на рис. 5b), как показано на рис. 5с.
  3. Вставьте расширитель защиты в разрез защиты режущего элемента (рис. 5d).
- Не забудьте перевести три крюка в положение защиты, как показано на рис. 5е.

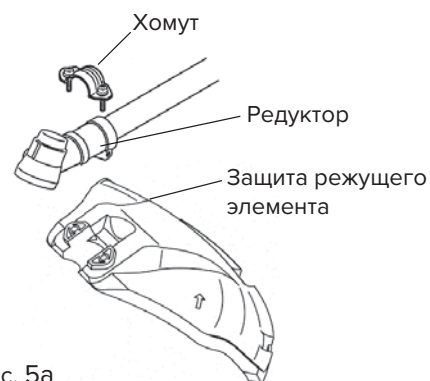

Рис. 5b



Рис. 5с

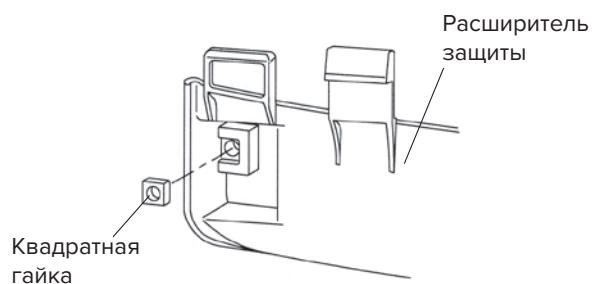

Рис. 5d



Рис. 5е

## Установка режущего элемента

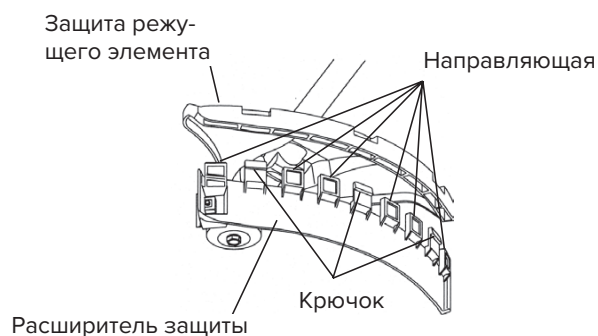

### ПРЕДУПРЕЖДЕНИЕ

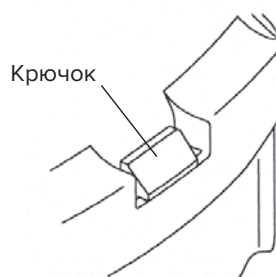
**ВОЗМОЖНАЯ ОПАСНОСТЬ:** Если головка бензокосы недостаточно затянута, она может ослабнуть и отсоединиться от бензокосы во время работы.

**ЧТО МОЖЕТ ПРОИЗОЙТИ:** Это может привести к повреждению имущества или травмированию.

**КАК ИЗБЕЖАТЬ ОПАСНОСТИ:** Убедитесь, что головка бензокосы надежно прикреплена к соединительному валу редуктора.

### WX21L, WX21, WX24 (рис. 6а)



### ВАЖНО

Убедитесь, что головка бензокосы предназначена для **ВРАЩЕНИЯ ПРОТИВ ЧАСОВОЙ СТРЕЛКИ**, если смотреть со стороны оператора, и что головка бензокосы имеет левую резьбу М8.

1. Снимите гайку режущего элемента и прижимную шайбу с соединительного вала и редуктора (сохраните прижимную шайбу и гайку режущего элемента).

### ПРИМЕЧАНИЕ

Гайка режущего элемента имеет левую резьбу.

2. Выровняйте отверстие в ведущем переходнике с направляющим вырезом в редукторе.
3. Вставьте шестигранный ключ (3мм) в отверстие ведущего переходника и направляющий вырез редуктора для блокировки соединительного вала.
4. Наверните головку бензокосы на соединительный вал и затяните головку бензокосы вручную.

### ПРИМЕЧАНИЕ

Головка бензокосы имеет левую резьбу.

5. Извлеките шестигранный ключ (3мм) из ведущего переходника и редуктора.

### WX21L, WX21, WX24



Рис. 6а

## WX27, WX36 (рис. 6b)

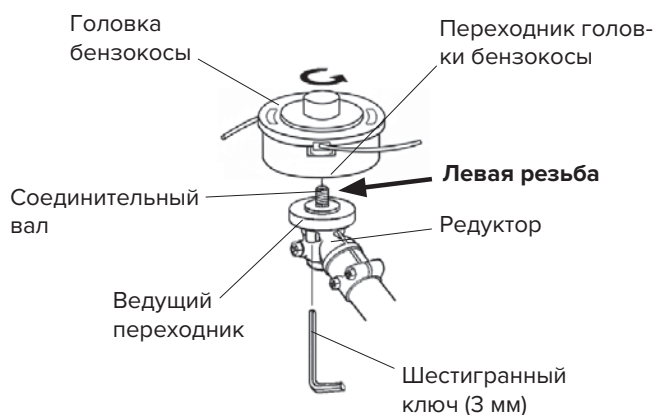

**ВАЖНО**

Убедитесь, что головка бензокосы предназначена для **ВРАЩЕНИЯ ПРОТИВ ЧАСОВОЙ СТРЕЛКИ**, если смотреть со стороны оператора, и что головка бензокосы имеет левую резьбу М8.

1. Снимите болт режущего элемента и стабилизатор с соединительного вала и редуктора (сохраните стабилизатор и болт режущего элемента).

**ПРИМЕЧАНИЕ** Переходник головки бензокосы имеет правую резьбу.

2. Выверните отверстие в ведущем переходнике с направляющим вырезом в редукторе.
3. Вставьте шестигранный ключ (3мм) в отверстие ведущего переходника и направляющий вырез редуктора для блокировки соединительного вала.
4. Наверните головку бензокосы на соединительный вал и затяните головку бензокосы вручную.

**ПРИМЕЧАНИЕ** Головка бензокосы имеет левую резьбу.

5. Извлеките шестигранный ключ (3мм) из ведущего переходника и редуктора.

### WX27, WX36



Рис. 6b

## WX42, WX50 (рис. 6c)

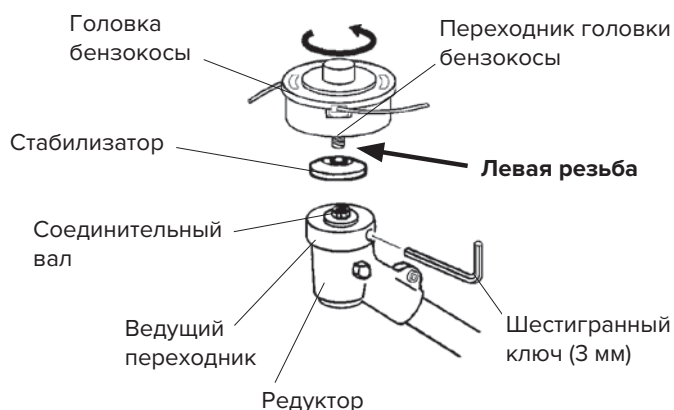

**ВАЖНО**

Убедитесь, что головка бензокосы предназначена для **ВРАЩЕНИЯ ПРОТИВ ЧАСОВОЙ СТРЕЛКИ**, если смотреть со стороны оператора, и что головка бензокосы имеет левую резьбу М10.



Рис. 6c

### WX42, WX50

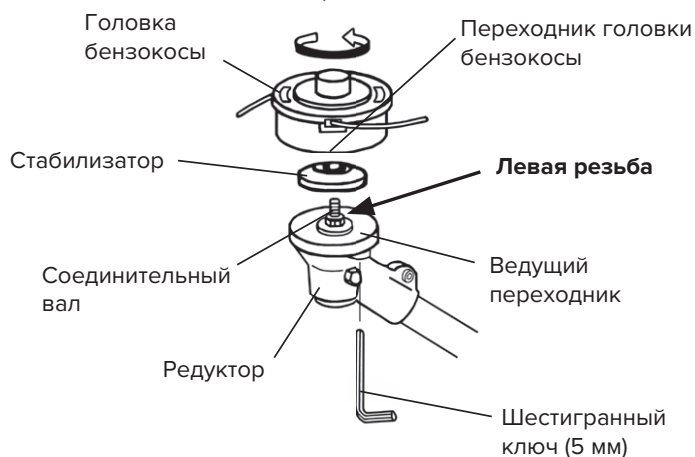

1. Снимите гайку режущего элемента и стабилизатор с соединительного вала и редуктора (сохраните стабилизатор и гайку режущего элемента).

**ПРИМЕЧАНИЕ** Гайка режущего элемента имеет левую резьбу.

2. Выровняйте отверстие в ведущем переходнике с направляющим вырезом в редукторе.
3. Вставьте шестигранный ключ (5мм) в отверстие ведущего переходника и направляющий вырез редуктора для блокировки соединительного вала.
4. Наверните головку бензокосы на соединительный вал и затяните головку бензокосы вручную.

**ПРИМЕЧАНИЕ** Головка бензокосы имеет левую резьбу.

5. Извлеките шестигранный ключ (5мм) из ведущего переходника и редуктора.

## Режущий элемент бензокосы



### ПРЕДУПРЕЖДЕНИЕ

**ВОЗМОЖНАЯ ОПАСНОСТЬ:** Если режущий элемент бензокосы недостаточно затянут, он может ослабнуть и отсоединиться от бензокосы во время работы.

**ЧТО МОЖЕТ ПРОИЗОЙТИ:** Это может привести к повреждению имущества или травмированию.

**КАК ИЗБЕЖАТЬ ОПАСНОСТИ:** Убедитесь, что режущий элемент бензокосы надежно прикреплен к соединительному валу редуктора.



### ВНИМАНИЕ

**ВОЗМОЖНАЯ ОПАСНОСТЬ:** Режущий элемент может быть острым.

**ЧТО МОЖЕТ ПРОИЗОЙТИ:** Прикосновение к острому режущему элементу может привести к серьезной травме.

**КАК ИЗБЕЖАТЬ ОПАСНОСТИ:** При работе с режущим элементом пользуйтесь перчатками.

## WX21L, WX21, WX24 (рис.7а)

1. Снимите гайку режущего элемента и прижимную шайбу с соединительного вала и редуктора.

**ПРИМЕЧАНИЕ** Гайка режущего элемента имеет левую резьбу.

2. Установите режущий элемент бензопилы на ведущий переходник, затем установите прижимную шайбу и гайку режущего элемента.
3. Выровняйте отверстие в ведущем переходнике с направляющим вырезом в редукторе.
4. Вставьте шестигранный ключ (3мм) в отверстие ведущего переходника и направляющий вырез редуктора для блокировки соединительного вала.
5. Затяните болт режущего элемента.
6. Извлеките шестигранный ключ (3мм) из ведущего переходника и редуктора.

## WX27, WX36 (рис. 7б)

1. Снимите болт режущего элемента, стабилизатор и прижимную шайбу с соединительного вала и редуктора.

**ПРИМЕЧАНИЕ** Болт режущего элемента имеет левую резьбу.

2. Установите режущий элемент бензопилы на ведущий переходник, затем установите прижимную шайбу, стабилизатор и болт режущего элемента.
3. Выровняйте отверстие в ведущем переходнике с направляющим вырезом в редукторе.
4. Вставьте шестигранный ключ (3мм) в отверстие ведущего переходника и направляющий вырез редуктора для блокировки соединительного вала.
5. Затяните болт режущего элемента.
6. Извлеките шестигранный ключ (3мм) из ведущего переходника и редуктора.

## WX21L, WX21, WX24



Рис. 7а

## WX27, WX36



Рис. 7б

## WX42, WX50 (рис.7с)

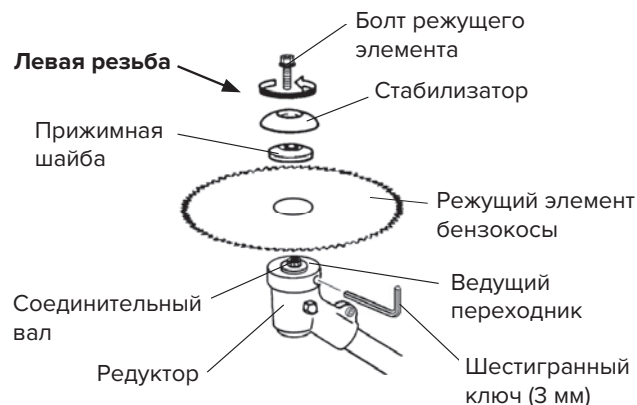

Рис. 7с

1. Снимите гайку режущего элемента, стабилизатор и прижимную шайбу с соединительного вала и редуктора.

**ПРИМЕЧАНИЕ** Гайка режущего элемента имеет левую резьбу.

2. Установите режущий элемент бензокосы на ведущий переходник, затем установите прижимную шайбу, стабилизатор и гайку режущего элемента.
3. Выровняйте отверстие в ведущем переходнике с направляющим вырезом в редукторе.
4. Вставьте шестигранный ключ (5мм) в отверстие ведущего переходника и направляющий вырез редуктора для блокировки соединительного вала.
5. Затяните гайку режущего элемента.
6. Извлеките шестигранный ключ (5мм) из ведущего переходника и редуктора.

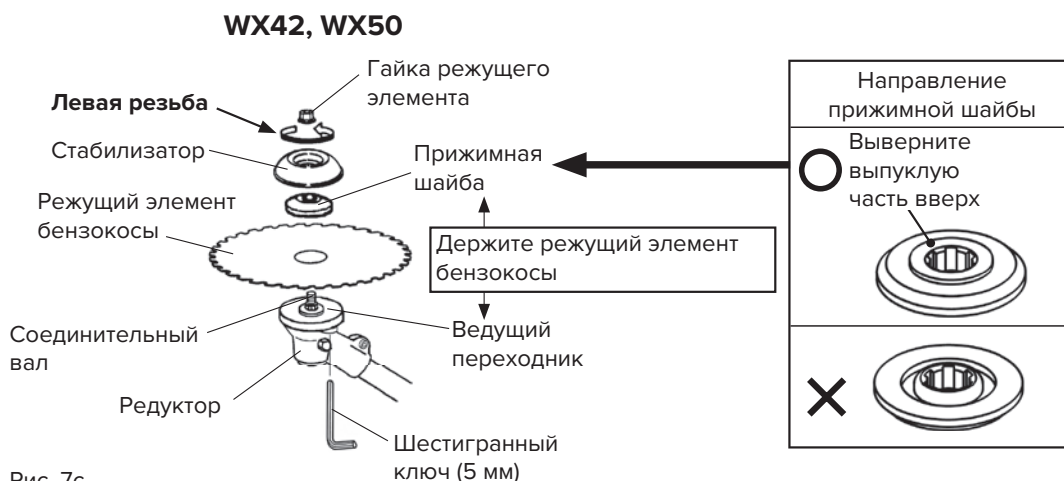
## Установка крышки режущего элемента (рис. 8)



### ВНИМАНИЕ

**ВОЗМОЖНАЯ ОПАСНОСТЬ:** Режущий элемент бензокосы может быть острым.

**ЧТО МОЖЕТ ПРОИЗОЙТИ:** Прикосновение к острому режущему элементу может привести к серьезной травме.

**КАК ИЗБЕЖАТЬ ОПАСНОСТИ:** Когда бензокоса не используется, закрывайте режущий элемент крышкой режущего элемента. Это защитит режущий элемент от повреждения и людей от травмы при прикосновении к нему.

1. Вставьте заостренные концы режущего элемента в пазы крышки.
2. Оберните крышку вокруг режущего элемента, затем защелкните крючок для закрепления крышки режущего элемента.



Рис. 8

## Крепление ремней (рис. 9а, рис. 9б)

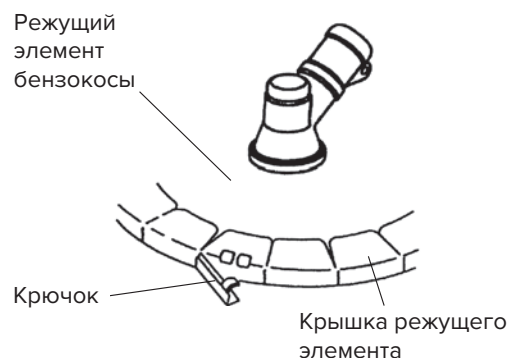

### ПРЕДУПРЕЖДЕНИЕ

**ВОЗМОЖНАЯ ОПАСНОСТЬ:** Если на бензокосу не установлены ремни, режущий элемент может создавать боковое усилие, которое может привести к контакту оператора или посторонних лиц с режущим элементом.

**ЧТО МОЖЕТ ПРОИЗОЙТИ:** Прикосновение к режущему элементу бензокосы может привести к серьезной травме.

**КАК ИЗБЕЖАТЬ ОПАСНОСТИ:** Запрещается работать с бензокосой без установленных плечевых ремней.

Зашелкните крючок на кольцо приводного вала. Для быстрого отсоединения ремней от бензокосы потяните вверх язычок/красную полоску.

### WX21L, WX21



Рис. 9а

### WX24, WX27, WX36, WX42, WX50

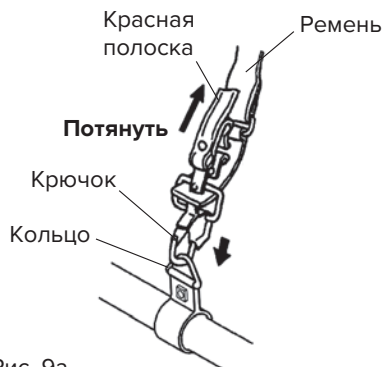

Рис. 9б

## Перед началом работы

### Масло и топливо

1. Смешивайте и заливаете топливо вне помещений, вдали от источников искр и огня.
2. Перед заправкой обязательно выключайте двигатель. Запрещается снимать крышку топливного бака при работающем двигателе или сразу после остановки двигателя.

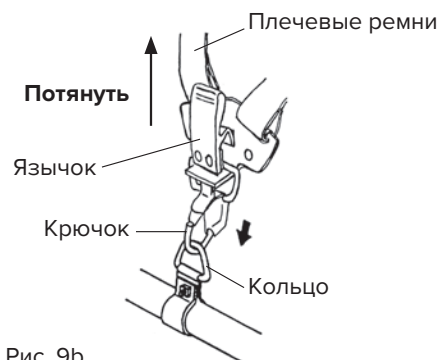

### ПРЕДУПРЕЖДЕНИЕ

**ВОЗМОЖНАЯ ОПАСНОСТЬ:** Бензин содержит газы, которые поднимают давление в топливном баке.  
**ЧТО МОЖЕТ ПРОИЗОЙТИ:** Топливо может выплеснуться на вас при открытии крышки топливного бака.  
**КАК ИЗБЕЖАТЬ ОПАСНОСТИ:** Снимайте крышку топливного бака медленно, чтобы избежать травм в результате разбрызгивания топлива.

3. Открывайте крышку топливного бака медленно, чтобы стравить давление внутри бака.
4. Не переполняйте топливный бак. Прекратите заполнение, оставив 10-20 мм до горловины бака.
5. После заправки аккуратно, но плотно затяните крышку топливного бака.
6. Перед запуском двигателя удалите пролитое топливо.
7. Перед запуском переместите бензокосу на расстояние не менее 3 м от места заправки топливом и емкости для хранения топлива.

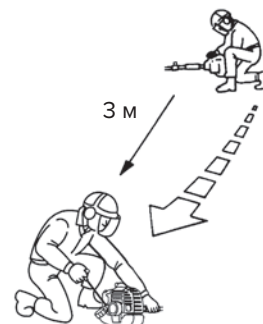

### ОПАСНОСТЬ

**ВОЗМОЖНАЯ ОПАСНОСТЬ:** При определенных условиях бензин чрезвычайно горюч и взрывоопасен.  
**ЧТО МОЖЕТ ПРОИЗОЙТИ:** Возгорание или взрыв бензина может привести к ожогам оператора и других людей, а также к повреждению имущества.

**КАК ИЗБЕЖАТЬ ОПАСНОСТИ:**

- Пользуйтесь воронкой и заполняйте топливный бак на улице, на открытой местности при холодном двигателе. Удалите весь пролитый бензин.
- Не наполняйте топливный бак полностью. Заливайте бензин в топливный бак до уровня на 10 мм ниже горловины бака. Это пустое пространство в баке позволяет бензину расширяться.
- При работе с бензином не курите, находитесь вдали от источников открытого огня, храните бензин в специальной емкости в недоступном для детей месте.
- Не используйте топливо, хранившееся более 1 месяца.

## Рекомендуемый тип масла

Используйте масло для двухтактных двигателей с воздушным охлаждением.



**ВАЖНО**

Не используйте масло, которое предназначено для двигателей с водяным охлаждением. Этот тип масел не имеет добавок для двухтактных двигателей с воздушным охлаждением и может привести к повреждению двигателя. Не используйте автомобильное моторное масло. Этот тип масла не имеет надлежащих добавок для двухтактных двигателей воздушного охлаждения и может привести к повреждению двигателя.

## Рекомендуемый тип топлива

- Используйте чистый неэтилированный бензин АИ-92 или выше. Использование неэтилированного бензина приводит к меньшим отложениям в камере сгорания и более длительному сроку службы свечи зажигания.
- Использование топлива высшего качества не требуется и не рекомендуется.



**ВАЖНО**

В данном двигателе запрещается использовать бензоспирт и спиртосодержащие топливные смеси.

## Смешивание бензи на с маслом



**ВАЖНО**

Двигатель данной бензокосы является двухтактным. Для смазки внутренних движущихся частей двигателя, т.е. коренных подшипников, подшипников поршневых пальцев и контактных поверхностей поршня и стенок цилиндра требуется масло, смешанное с бензином. Если не добавить масло в бензин или не смешать масло с бензином в требуемой пропорции, это может привести к серьезному повреждению двигателя, которое аннулирует гарантию.

## Топливная смесь

	Масло для двухтактных двигателей	
	100:1	50:1
Бензин	Масло "Kem-night" MARUYAMA	CAIMAN Professional 2T или эквивалент ISO-L-EGC/ EGD, JASO класс FC/ FD, или эквивалент масла для двухтактных двигателей
1 литр	10 мл	20 мл
2 литра	20 мл	40 мл
5 литров	50 мл	100 мл

## Инструкции по смешиванию



**ВАЖНО**

Запрещается смешивать бензин с маслом непосредственно в топливном баке бензокосы.

1. Смешивайте топливо с маслом в чистой емкости, предназначенной для хранения бензина.
2. Пометьте емкость как содержащую топливную смесь для бензокосы.
3. Используйте обычный неэтилированный бензин и залейте в емкость половину требуемого количества бензина.
4. Влейте правильное количество масла в емкость, затем добавьте оставшуюся часть бензина.
5. Плотно закройте емкость и встряхните ее перед заполнением топливного бака бензокосы для равномерного смешивания масла и бензина.
6. Перед заправкой топливного бака протрите крышку топливного бака и вокруг нее, чтобы в бак не попали грязь и мусор.
7. Обязательно потрясите емкость с топливной смесью перед заправкой топливного бака.
8. Заполняйте бак только до уровня на 10 мм ниже горловины бака. Не допускайте заполнения до верхнего края горловины бака.

## Запуск и остановка двигателя

### Перед запуском двигателя

1. Заполните топливный бак, как указано в инструкциях раздела «Перед началом работы» данного руководства.
2. Опустите бензокосу на землю.
3. Очищайте режущий элемент от загрязнений до и после работы.
4. Убедитесь, что в рабочей зоне нет посторонних лиц, детей и животных.

### Процедура холодного запуска (рис.10а, рис.10б, рис.10с)

Карбюратор этого двигателя оснащен системой подкачки топлива и воздушной заслонкой. Для запуска холодного двигателя выполните следующие действия:

1. Накачивайте топливо ручкой подкачки, пока оно не потечет через обратный топливопровод в топливный бак. Поток топлива должен быть практически чистым, без пены и пузырьков.
2. Поверните рычаг воздушной заслонки в закрытое положение .

# CAIMAN

## WX21L, WX21, WX27, WX24



Рис. 10а

## WX36

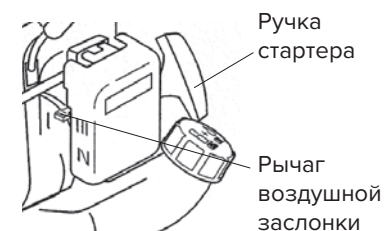

Рис. 10б

## WX42, WX50

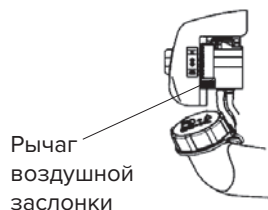
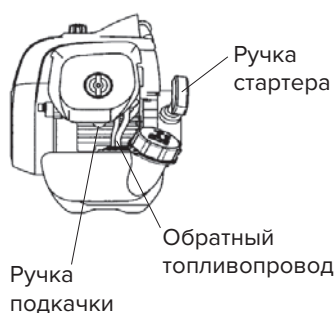

Рис. 10с

## WX21L, WX21

3. Потяните ручку стартера без подачи газа (рис. 11а)

## WX21L, WX21

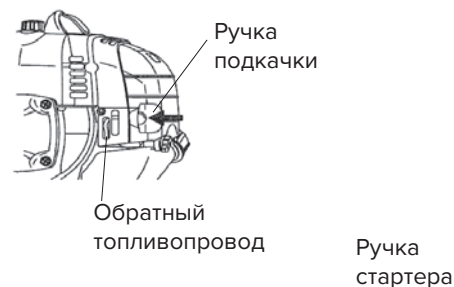

Рис. 11а

## WX24, WX36

3. Переведите выключатель в положение «START» (ON), дроссельный регулятор в положение быстрого запуска на холостом ходу и потяните ручку стартера (рис. 11б).

## WX24, WX36

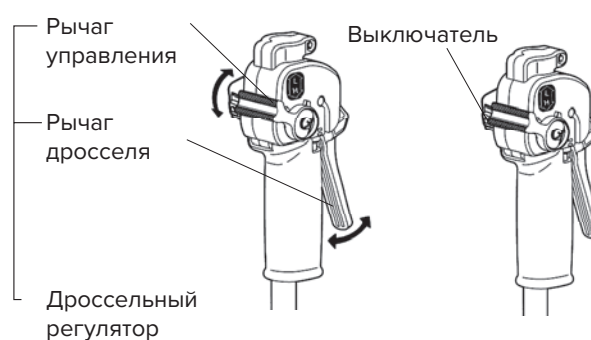

Рис. 11б

## WX27, WX42, WX50

3. Переведите выключатель в положение **I** (ON), дроссельный регулятор в положение быстрого запуска на холостом ходу и потяните ручку стартера (рис. 11с).

## WX27, WX42, WX50

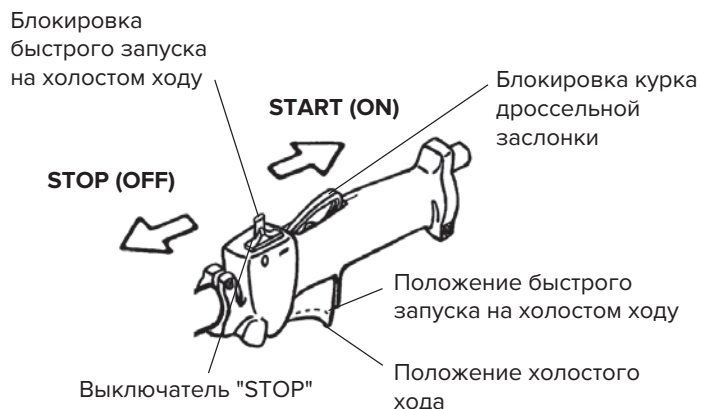
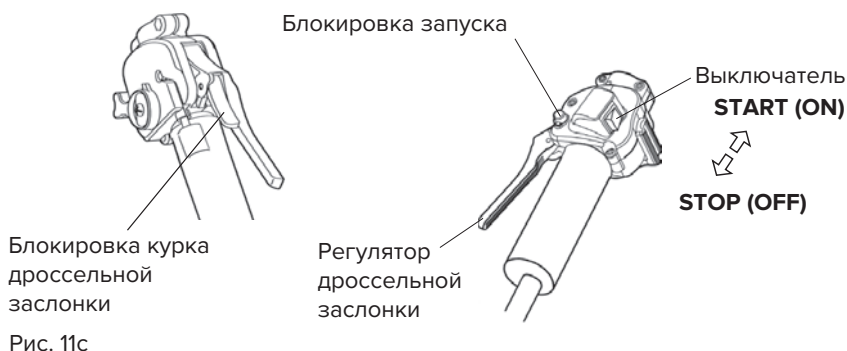

### ВНИМАНИЕ

Не вытягивайте тросик стартера полностью. Это может привести к повреждению механизма.



### ПРЕДУПРЕЖДЕНИЕ

Не разбирайте стартер. Обратитесь в авторизованный сервисный центр CAIMAN.

После запуска двигателя поверните рычаг воздушной заслонки в открытое положение **II**.

## WX24, WX36, WX42

Затем нажмите и отпустите дроссельный регулятор для его возврата в положение холостого хода **III**.

## WX21L, WX21

Переместите рычаг дроссельной заслонки в положение "Высокая скорость" и потяните за ручку стартера.

## WX24, WX36, WX42

Продолжайте действия и откройте заслонку, потяните стартер, повернув дроссельный регулятор в положение быстрого запуска на холостом ходу.

## Горячий перезапуск

При запуске уже прогретого двигателя:

1. Накачивайте топливо ручкой подкачки, пока оно не потечет через обратный топливопровод в топливный бак. Поток топлива должен быть практически чистым, без пены и пузырьков.



## WX21L, WX21

2. Поверните рычаг воздушной заслонки в открытое положение **II**.

## WX24, WX36

2. Поверните рычаг воздушной заслонки в открытое положение , и установите выключатель в положение «START» (ON).

## WX27, WX42, WX50

2. Поверните рычаг воздушной заслонки в открытое положение , и установите выключатель в положение  (ON).
3. Оставьте дроссельный регулятор в положении холостого хода и потяните ручку стартера.
4. Если двигатель не запускается с трех-четырёх попыток, выполните инструкции раздела «Процедура холодного запуска» выше.

Если двигатель не запускается после выполнения указанной выше процедуры, обратитесь в авторизованный сервисный центр CAIMAN.

## Остановка двигателя

### WX21L, WX21 (рис. 11а)

1. Отпустите рычаг дросселя.
2. Нажмите выключатель остановки Дроссельный регулятор, пока двигатель не остановится.

### WX24, WX27, WX36, WX42, WX50 (рис. 11b, рис. 11c)

1. Отпустите дроссельный регулятор.
2. Нажмите выключатель дроссельного регулятора.

## Управление оборотами двигателя

### WX21L, WX21, WX27, WX42, WX50 (рис. 12)

#### Включение режущего элемента

1. Возьмитесь за рычаг дросселя.
2. Медленно переместите рычаг управления в положение "Высокая скорость".
3. Скорость двигателя постепенно увеличится, и режущий элемент начнет вращение.
4. Отрегулируйте скорость вращения режущего элемента рычагом управления.



Рис. 12

#### ПРИМЕЧАНИЕ

В положении "Низкая скорость" обороты двигателя не увеличиваются.

## Остановка режущего элемента

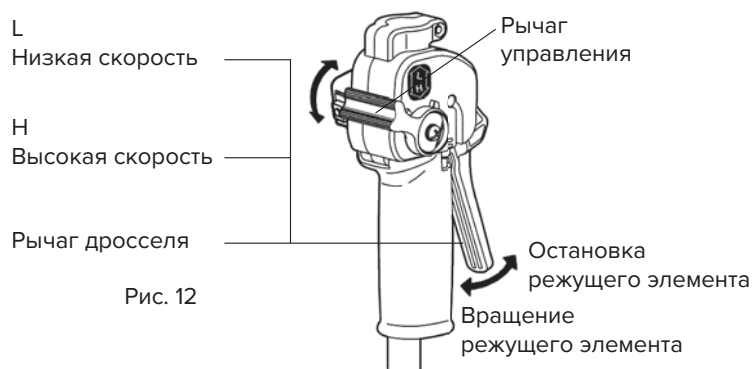
1. Отпустите рычаг управления скоростью двигателя, чтобы двигатель работал на холостом ходу.
2. Если у вас не получается установить скорость двигателя на холостой ход, снова нажмите на рычаг дроссельной заслонки.

## Регулировка скорости холостого хода (рис. 13)

Данное устройство оснащено нерегулируемым карбюратором топливной смеси.

Скорость холостого хода регулируется оператором.

Винт регулировки скорости холостого хода



Рис. 13



### ПРЕДУПРЕЖДЕНИЕ

**ВОЗМОЖНАЯ ОПАСНОСТЬ:** Для регулировки карбюратора двигатель должен работать. Когда двигатель работает, режущий элемент вращается.

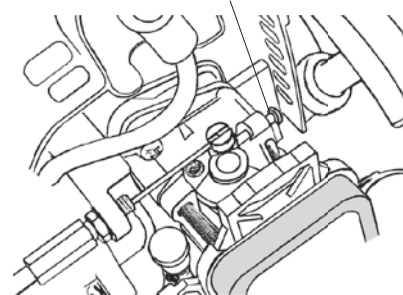
**ЧТО МОЖЕТ ПРОИЗОЙТИ:** Прикосновение к режущему элементу может привести к серьезной травме или смерти.

**КАК ИЗБЕЖАТЬ ОПАСНОСТИ:**

- Держитесь на безопасном расстоянии от режущего элемента.
- Не подпускайте посторонних лиц и животных к устройству во время регулировки карбюратора.

Режущий элемент может двигаться в процессе регулировки скорости холостого хода. Используйте средства индивидуальной защиты и соблюдайте все правила техники безопасности. Держите руки и ноги на безопасном расстоянии от режущего элемента.

При отпуске дроссельного регулятора двигатель должен вернуться к скорости холостого хода.

Правильная скорость для моделей WX42 и WX50 составляет 2400-2800 об/мин, а для других моделей – 2700-3300 об/мин (или чуть ниже скорости включения сцепления).

Для регулировки скорости холостого хода поворачивайте винт регулировки скорости на карбюраторе:

- Для увеличения скорости холостого хода двигателя поворачивайте винт регулировки скорости холостого хода по часовой стрелке.
- Для уменьшения скорости холостого хода двигателя поворачивайте винт против часовой стрелки.

**Если после регулировки скорости холостого хода режущий элемент вращается или двигатель глохнет, немедленно прекратите эксплуатацию бензокосы!**

Обратитесь в авторизованный сервисный центр CAIMAN.

## Эксплуатация



### ПРЕДУПРЕЖДЕНИЕ

**ВОЗМОЖНАЯ ОПАСНОСТЬ:** Бензокоса может разбрасывать посторонние предметы.

**ЧТО МОЖЕТ ПРОИЗОЙТИ:** Контакт с выбрасываемыми предметами может привести к травме.

**КАК ИЗБЕЖАТЬ ОПАСНОСТИ:** Запрещается работать с бензокосой без установленной защиты режущего элемента.



### ВНИМАНИЕ

- Внимательно прочитайте раздел "Правила техники безопасности".
- Обязательно надевайте перчатки и защитную одежду при работе с бензокосой.

### Быстрое отстегивание ремня (рис. 14а, рис. 14b)

В аварийной ситуации потяните красный язычок, как показано на иллюстрации, и бензокоса опустится на землю.

#### WX21L, WX21



Рис. 14а

#### WX24, WX27, WX36, WX42, WX50

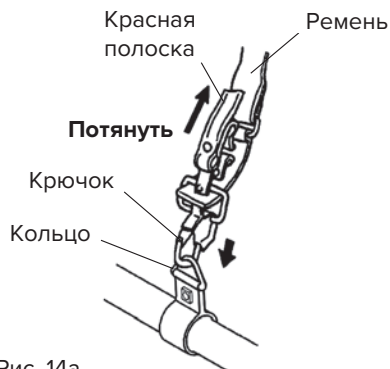

Рис. 14b

## Рабочее положение бензокосы

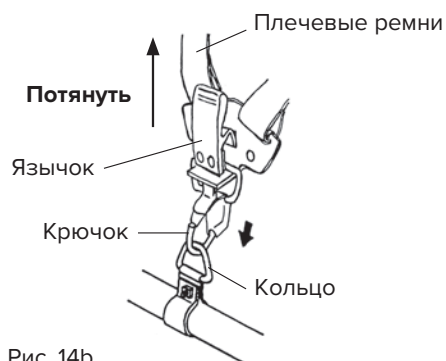

### ПРЕДУПРЕЖДЕНИЕ

#### ВОЗМОЖНАЯ ОПАСНОСТЬ:

- Если на бензокосе не установлены плечевые ремни, режущий элемент бензокосы может создавать боковое усилие, которое может привести к контакту оператора и посторонних лиц с режущим элементом.
- При неправильном расположении бензокосы справа от оператора режущий элемент может создавать боковое усилие, которое может привести к контакту оператора и посторонних лиц с режущим элементом.

#### ЧТО МОЖЕТ ПРОИЗОЙТИ:

- Прикосновение к режущему элементу бензокосы может привести к серьезной травме.

#### КАК ИЗБЕЖАТЬ ОПАСНОСТИ:

- Запрещается работать с бензокосой без установленных плечевых ремней.
- Рабочее положение бензокосы - справа от оператора.

Перед использованием бензокосы проверьте следующее:

1. Оператор должен надеть плечевые ремни, прикрепленные к бензокосе. Расположение бензокосы - справа от оператора.

#### Модели с ручкой-скобой (рис. 15a)

2. Правая рука оператора должна держать ручку вала, а пальцы должны находиться на дроссельном регуляторе. Правая рука должна быть слегка наклонена.
3. Левая рука должна держать ручку-скобу, пальцы должны полностью охватывать ручку. Ручку-скобу можно отрегулировать под рост оператора. Переместите ручку-скобу вверх или вниз по валу, если это необходимо для более удобного положения.

WX21L



Рис. 15a

#### Модели с рожковой ручкой (рис. 15b, рис. 15c)

2. Правая рука оператора должна держать правую рожковую ручку, а пальцы должны находиться на дроссельном регуляторе.
3. Левая рука должна держать левую рожковую ручку, пальцы должны полностью охватывать ручку.

WX21



Рис. 15b

WX24, WX27, WX36,  
WX42, WX50



Рис. 15c

#### Для всех моделей

4. Вес бензокосы должен быть равномерно распределен между руками. Режущий элемент должен располагаться параллельно земле вблизи нее.
5. Увеличьте обороты двигателя до среднего уровня перед началом кошения.
6. Обязательно отпустите дроссельный регулятор и дайте двигателю замедлиться до скорости холостого хода, когда кошение не выполняется.
7. Останавливайте двигатель при перемещении между рабочими площадками.

- Если режущий элемент заклинило, немедленно остановите двигатель.
- Убедитесь, что все движущиеся части остановились, и отсоедините свечу зажигания перед проверкой оборудования на наличие повреждений.
- Запрещается использовать устройство, если режущий элемент или защита имеют сколы, трещины или повреждения.

## Кошение с помощью триммерной насадки



### ПРЕДУПРЕЖДЕНИЕ

**ВОЗМОЖНАЯ ОПАСНОСТЬ:** Использование неподходящей лески может привести к ее разрыву и вылету.

**ЧТО МОЖЕТ ПРОИЗОЙТИ:** Использование неподходящей лески может привести к серьезной травме.

**КАК ИЗБЕЖАТЬ ОПАСНОСТИ:**

- Используйте только высококачественную, устойчивую к сварке леску диаметром 2,4 мм, имеющуюся в продаже.
- Не используйте провода, проволоку и другие не предназначенные для кошения материалы. Не используйте леску, армированную металлом.

## Кошение

- Кошение производится концом лески. Леска должна оставаться натянутой во время кошения (рис. 16а и 16b).
- Держите триммерную насадку на высоте 5-10 см над землей и под углом 10-20 ° (рис. 16с).
- Для скашивания травы на минимальном уровне держите триммерную насадку на высоте приблизительно 5-10 см над землей и под большим углом, чем при обычном кошении (рис. 16d).
- Держите леску параллельно земле и используйте плавные движения из стороны в сторону (рис. 16е).

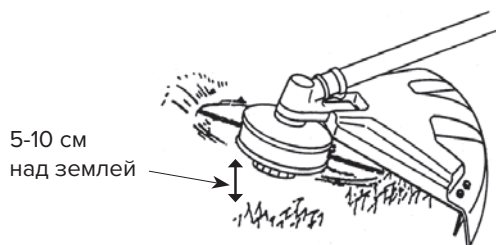

Правильно

Рис. 16а

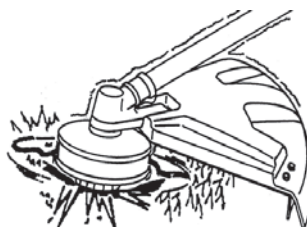

Неправильно

Рис. 16b



Рис. 16с



Рис. 16d

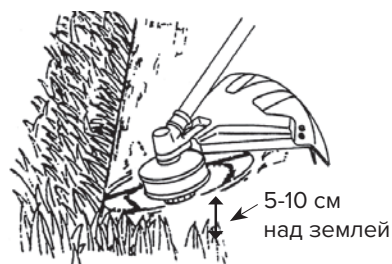

Рис. 16е

## Направление кошения

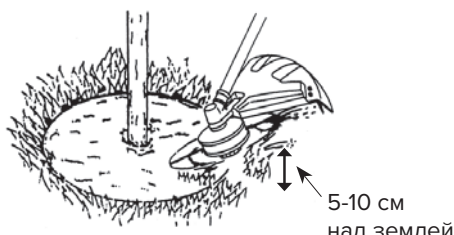

### ПРЕДУПРЕЖДЕНИЕ

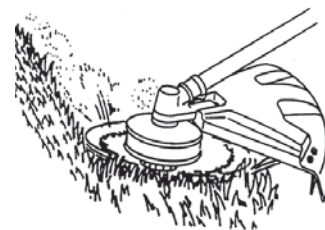
**ВОЗМОЖНАЯ ОПАСНОСТЬ:** Стрижка жестких кустов в неправильном направлении может привести к отдаче режущего элемента бензопилы.

**ЧТО МОЖЕТ ПРОИЗОЙТИ:** Прикосновение к режущему элементу бензопилы может привести к серьезной травме.

**КАК ИЗБЕЖАТЬ ОПАСНОСТИ:** При срезании жесткого кустарника обязательно перемещайте бензопилу справа налево, как показано на рисунке.

При срезании жесткого кустарника обязательно перемещайте бензопилу справа налево.

Перемещение бензопилы слева направо может привести к отдаче режущего элемента (рис. 17а, рис. 17б).



Рис. 17а



Рис. 17б

## Режущие элементы

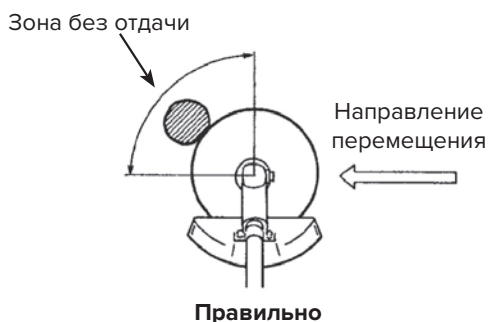
1. Используйте только подходящие режущие элементы производства CAIMAN, предназначенные для данной модели бензопилы.
2. Внимательно проверяйте состояние режущих элементов до и после работы.
3. Заточите затупившиеся режущие элементы. Изношенные, треснувшие или поврежденные режущие элементы необходимо заменить.
4. Если режущий элемент вращается со смещенным центром тяжести или создает вибрации, замените режущий элемент и ведущий переходник фирменными запчастями производства CAIMAN.

## Техническое обслуживание

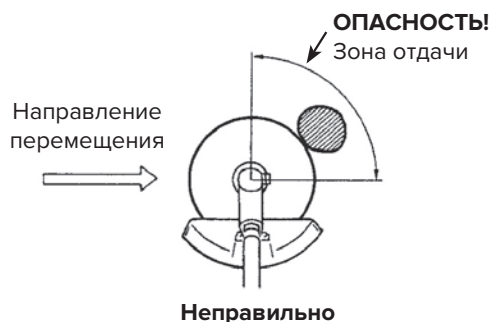
### Воздушный фильтр

#### Интервал технического обслуживания

- Воздушный фильтр следует очищать ежедневно, а при работе в пыльных условиях еще чаще.
- Замена фильтра выполняется после 100 часов работы.

#### Очистка воздушного фильтра (рис. 18а, рис.18b, рис. 18с)

1. Извлеките фильтр из вспененного материала.
2. Промойте фильтр в теплом мыльном растворе.
3. Нанесите на фильтр слой моторного масла SAE 30 и отожмите лишнее масло.
4. Установите фильтр и крышку фильтра на место. Высушите фильтр.

#### WX21L, WX21, WX24, WX27



Рис. 18а

#### WX36

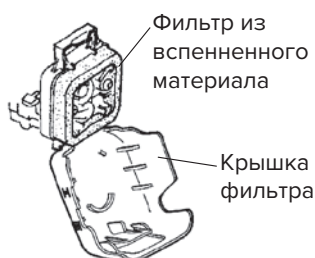

Рис. 18b

#### WX42, WX50



Рис. 18с

### Топливный фильтр

#### Интервал технического обслуживания

- Замена топливного фильтра выполняется после 100 часов работы.

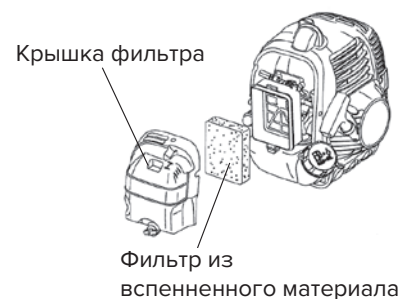
#### Замена топливного фильтра

Топливный фильтр прикреплен на конце топливного шланга внутри топливного бака.

Для замены топливного фильтра выполните следующие действия:

1. Убедитесь, что топливный бак пуст.
2. Ослабьте крышку топливного бака, вытяните и извлеките держатель крышки (рис. 19а).
3. С помощью проволочного крючка аккуратно вытяните топливный фильтр через горловину топливного бака (рис. 19b).
4. Зажмите топливный шланг рядом со штуцером топливного фильтра и снимите фильтр, но не отпускайте шланг.
5. Удерживая топливный шланг, прикрепите новый топливный фильтр.
6. Опустите новый топливный фильтр обратно в топливный бак.
7. Перед заправкой убедитесь, что топливный фильтр не застрял в углу бака, и что топливный шланг не перегнулся (не перекрутился).



Рис. 19а



Рис. 19b

## Свеча зажигания

### Интервал технического обслуживания

- Необходимо извлекать свечу зажигания из двигателя и проверять ее после каждых 25 часов работы.
- Замена свечи зажигания выполняется после 100 часов работы.

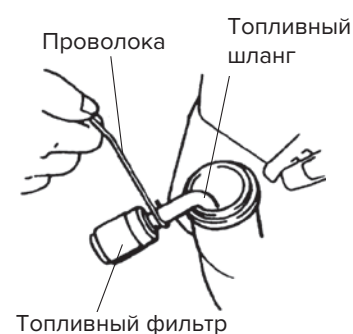
### Техническое обслуживание свечи зажигания (рис. 20)

1. Несколько раз покачайте свинцовый колпачок высокого напряжения на свече зажигания, чтобы ослабить его, и снимите со свечи зажигания.
2. Извлеките свечу зажигания.
3. Очистите электроды жесткой щеткой.
4. Отрегулируйте воздушный зазор между электродами до 0,6-0,7мм.
5. Замените свечу зажигания, если она замаслена, повреждена или если изношены ее электроды.
6. При установке свечи зажигания не перетягивайте ее. Момент затяжки должен составлять 10.7-16.6 N·m.



Рис. 20

## Редуктор

### Интервал технического обслуживания

- Проверка смазки редуктора должна выполняться после каждых 30 часов эксплуатации.

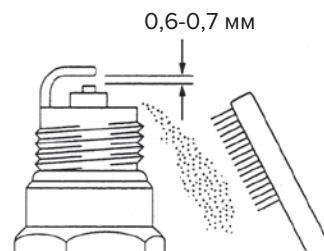
### Смазка редуктора (рис. 21)

Снимите режущий элемент и ведущий переходник. Удалите грязь и мусор в области между ведущим переходником и редуктором. Извлеките пробку из отверстия для смазки на боковой стороне редуктора. Поворачивая соединительный вал, введите литиевую смазку для подшипников через отверстие для смазки до заполнения редуктора. Установите детали на место в обратном порядке.



Рис. 21

## Общая очистка и затяжка

Бензокосы САИМАН обеспечивают максимальную производительность в течение многих часов при надлежащем техническом обслуживании. Хорошее техобслуживание включает в себя регулярную проверку затяжки всех крепежных элементов и очистку всего механизма.

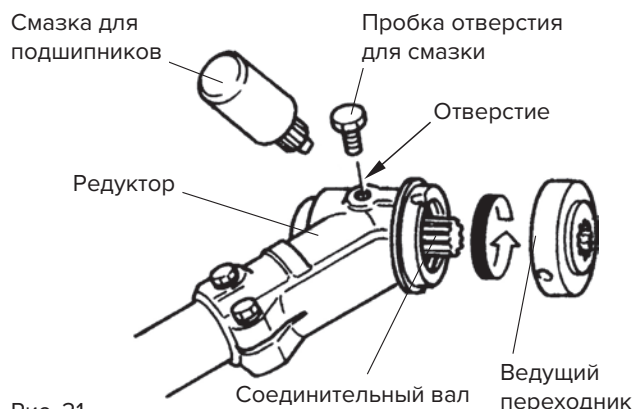

### ПРЕДУПРЕЖДЕНИЕ

**ВОЗМОЖНАЯ ОПАСНОСТЬ:** Когда двигатель работает, режущий элемент вращается.

**ЧТО МОЖЕТ ПРОИЗОЙТИ:** Прикосновение к режущему элементу может привести к серьезной травме или смерти.

**КАК ИЗБЕЖАТЬ ОПАСНОСТИ:** Обязательно выключайте бензокосу перед очисткой или выполнением любых работ по техническому обслуживанию.

## Хранение

Для долгосрочного хранения бензокосы выполните следующие действия:

1. Опустошите топливный бак, слив топливо в подходящую емкость для хранения топлива.
2. Запустите двигатель для выработки топлива, оставшегося в карбюраторе.
3. Выполните все процедуры регулярного техобслуживания и необходимый ремонт.
4. Извлеките свечу зажигания и впрысните небольшое количество моторного масла в цилиндр.
5. Потяните ручку стартера для распределения масла.
6. Медленно потяните ручку стартера, чтобы привести поршень в верхнее положение в цилиндре (верхняя мертвая точка, ВМТ).
7. Установите свечу зажигания.
8. Храните бензокосу в сухом месте вдали от источников чрезмерного тепла, искр и открытого огня.

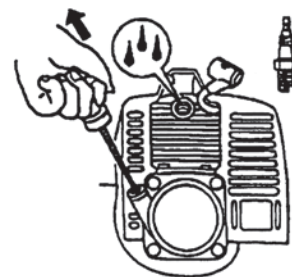

### ВНИМАНИЕ

**ВОЗМОЖНАЯ ОПАСНОСТЬ:** При вытягивании ручки стартера из отверстия для свечи зажигания может разбрызгиваться масло.

**ЧТО МОЖЕТ ПРОИЗОЙТИ:** Попадание масла на кожу и слизистые может вызвать травмы.

**КАК ИЗБЕЖАТЬ ОПАСНОСТИ:** Защитите глаза и не держите лицо напротив отверстия для свечи зажигания.

## Устранение неисправностей

Неисправность	Возможная причина	Метод устранения
Двигатель не запускается	Выключатель находится в выключенном положении	Переместите выключатель во включенное положение
	Топливный бак пуст	Заправьте топливный бак
	Праймер не был нажат	Нажмите на праймер несколько раз для подкачки топлива
	Двигатель переполнен	Воспользуйтесь процедурой запуска горячего двигателя
Двигатель не переходит в режим холостого хода	Скорость холостого хода не отрегулирована	Настройте скорость холостого хода
Двигатель выдает недостаточную мощность или глохнет при кошении	Ослаб тросик дросселя	Натяните тросик дросселя
	Загрязнен воздушный фильтр	Очистите или замените воздушный фильтр

Если требуется дополнительная помощь, обращайтесь в авторизованный сервисный центр CAIMAN.

## Технические характеристики

Модель	WX21L	WX21	WX24	WX27
Модель двигателя	EE203		EE233	EE263
Объем двигателя (см <sup>3</sup> )	19,8		22,5	25,4
Скорость холостого хода (об/мин)	2700-3300			
Рекомендованная максимальная скорость двигателя (об/мин)	11700			
Скорость на выходной оси (об/мин)	8000			
Измеренная максимальная мощность двигателя, в соответствии с ISO 8893 (кВт)	0,72		0,77	0,87
Гарантированная максимальная мощность двигателя, в соответствии с ISO 8893 (кВт)	0,54		0,61	0,77
Свеча зажигания	NGK BPMR8Y			
Зазор между электродами (мм)	0,6-0,7			
Тип карбюратора	Диафрагма			
Емкость топливного бака (см <sup>3</sup> )	500			550
Вес без топлива, режущего элемента и плечевого ремня (кг)	4,2	4,5	4,7	5,0
Режущие элементы Режущий элемент бензокосы Режущий элемент бензокосы (дополнительный) Головка бензокосы Головка бензокосы (дополнительная)	Ø230 Многозубчатый (Ø230 4-лопастной) (Ø230 8-лопастной) Триммерная насадка, леска 2-2,5 мм			

Модель	WX36	WX42	WX50
Модель двигателя	FE360	CE420	CE500
Объем двигателя (см <sup>3</sup> )	35,5	41,5	50,1
Скорость холостого хода (об/мин)	2500-2900	2400-2800	
Рекомендованная максимальная скорость двигателя (об/мин)	11000	10900	
Скорость на выходной оси (об/мин)	8000		
Измеренная максимальная мощность двигателя, в соответствии с ISO 8893 (кВт)	1,40	1,57	1,76
Гарантированная максимальная мощность двигателя, в соответствии с ISO 8893 (кВт)	1,25	1,54	1,65
Свеча зажигания	NGK BPMR8Y		
Зазор между электродами (мм)	0,6-0,7		
Тип карбюратора	Диафрагма		
Емкость топливного бака (см <sup>3</sup> )	800	1000	
Вес без топлива, режущего элемента и плечевого ремня (кг)	6,9	8,4	
Режущие элементы Режущий элемент бензокосы Режущий элемент бензокосы (дополнительный) Головка бензокосы Головка бензокосы (дополнительная)	Ø230 Многозубчатый (Ø255 3-лопастной) (Ø230 4-лопастной) (Ø230 8-лопастной) Триммерная насадка, леска 2,5-3,5 мм.		

Данные технические характеристики даны для справки. Производитель оставляет за собой право вносить технические изменения без предварительного уведомления пользователей.

# CAIMAN

Технические данные	WX21L	WX21	WX24	WX27
<b>Уровень шума</b>				
Эквивалентный уровень звукового давления ( $L_{PAeq}$ ), измеренный в соответствии с ISO 22868 (дБ(A))				
Режущий элемент бензопилы, эквивалентный уровень звукового давления ( $L_{PAeq}$ ), (дБ(A))	92,5		93,5	94,0
Головка бензопилы, эквивалентный уровень звукового давления ( $L_{PAeq}$ ), (дБ(A))	96,5		97,5	99,0
Гарантированный уровень звуковой мощности ( $L_{WAG}$ ), определенный в соответствии с директивой ЕС 2000/14/ЕС (дБ(A))	112			
Эквивалентный уровень звуковой мощности ( $L_{WA}$ ), измеренный в соответствии со стандартом ISO3744, 22868(дБ(A))	110			
<b>Уровень вибрации</b>				
Уровни вибрации на ручках, измеренные в соответствии с ISO 22867 (м/с <sup>2</sup> )				
Режущий элемент бензопилы, измеренное значение вибрации ( $a_{hv,eq}$ ), передняя/задняя ручки (м/с <sup>2</sup> )	2,3/2,8			
Головка бензопилы, измеренное значение вибрации ( $a_{hv,eq}$ ), передняя/задняя ручки (м/с <sup>2</sup> )	2,7/2,9			
Режущий элемент бензопилы, измеренное значение вибрации ( $a_{hv,eq}$ ), левая/правая ручки (м/с <sup>2</sup> )		2,7/2,9	3,0/2,9	3,4/2,0
Головка бензопилы, измеренное значение вибрации ( $a_{hv,eq}$ ), левая/правая ручки (м/с <sup>2</sup> )		2,7/2,8	2,6/2,7	3,5/2,7

Технические данные	WX36	WX42	WX50
<b>Уровень шума</b>			
Эквивалентный уровень звукового давления ( $L_{PAeq}$ ), измеренный в соответствии с ISO 22868 (дБ(A))			
Режущий элемент бензопилы, эквивалентный уровень звукового давления ( $L_{PAeq}$ ), (дБ(A))	95,5	96,5	99,0
Головка бензопилы, эквивалентный уровень звукового давления ( $L_{PAeq}$ ), (дБ(A))	96,5	98,5	101,0
Гарантированный уровень звуковой мощности ( $L_{WAG}$ ), определенный в соответствии с директивой ЕС 2000/14/ЕС (дБ(A))	111	115	117
Эквивалентный уровень звуковой мощности ( $L_{WA}$ ), измеренный в соответствии со стандартом ISO3744, 22868(дБ(A))	109	113	115
<b>Уровень вибрации</b>			
Уровни вибрации на ручках, измеренные в соответствии с ISO 22867 (м/с <sup>2</sup> )			
Режущий элемент бензопилы, измеренное значение вибрации ( $a_{hv,eq}$ ), передняя/задняя ручки (м/с <sup>2</sup> )			
Головка бензопилы, измеренное значение вибрации ( $a_{hv,eq}$ ), передняя/задняя ручки (м/с <sup>2</sup> )			
Режущий элемент бензопилы, измеренное значение вибрации ( $a_{hv,eq}$ ), левая/правая ручки (м/с <sup>2</sup> )	4,1/5,1	4,8/4,4	6,3/6,8
Головка бензопилы, измеренное значение вибрации ( $a_{hv,eq}$ ), левая/правая ручки (м/с <sup>2</sup> )	5,5/5,8	7,0/6,7	6,9/7,0

## Гарантийные обязательства

### ГАРАНТИЙНЫЙ СРОК

Основной Гарантийный срок на технику устанавливается настоящим талоном в цифровом значении, в зависимости от области применения приобретенной техники (область применения указана в нижеприведенной графе «Область применения техники»), за следующим исключением:

**На редукторы трансмиссий Caiman устанавливается гарантия 5 лет.** На четырехтактные двигатели (за исключением двигателей Caiman) устанавливается гарантия 24 месяца, если изготовителем не установлен иной срок гарантии в технической документации на двигатель. На Технику для Профессионального использования, сдаваемую владельцем в прокат, аренду, гарантия устанавливается на срок 30 дней.

**Аккумуляторные батареи и зарядные устройства.** Если иной гарантийный срок не установлен изготовителем в технической документации на аккумуляторные батареи и зарядные устройства, гарантия на аккумуляторные батареи и зарядные устройства составляет 12 месяцев с даты продажи. Срок службы аккумуляторных батарей и зарядных устройств составляет 36 месяцев с даты продажи, при условии подзарядки аккумуляторных батарей в порядке и с периодичностью, установленными в инструкции по эксплуатации.

### ОБЛАСТЬ ПРИМЕНЕНИЯ ТЕХНИКИ

**Непрофессиональное использование** – это техника, предназначенная для её использования владельцем (физическим лицом) исключительно для личных, семейных, домашних или иных нужд, не связанных с осуществлением предпринимательской деятельности, с нагрузкой не более 20 часов в месяц.

**Профессиональное использование** – это техника, предназначенная для её использования владельцем (физическим лицом) исключительно для личных, семейных, домашних или иных нужд, не связанных с осуществлением предпринимательской деятельности, с нагрузкой не более 150 часов в месяц или для её использования владельцем (физическим, юридическим лицом или индивидуальным предпринимателем) в предпринимательской деятельности или в иных целях, не связанных с личными, семейными, домашними и иным подобным использованием, за исключением сдачи техники в аренду, прокат. При этом под целями, не связанными с личным использованием, следует понимать, в том числе приобретение покупателем техники для обеспечения деятельности покупателя в качестве организации или индивидуального предпринимателя.

### ДОПОЛНИТЕЛЬНАЯ ГАРАНТИЯ

Дополнительная гарантия – это дополнительное обязательство продавца в отношении производственных дефектов Техники для непрофессионального использования, обнаруженных по истечении основного гарантийного срока, установленного настоящим Электронным гарантийным талоном. Срок дополнительной гарантии исчисляется с даты окончания основного гарантийного срока, установленного настоящим талоном.

**Дополнительная гарантия устанавливается:**  
**на технику Caiman, Oleo-Mac, Pubert, Maruyama, Gianni Ferrari, Shibaura, MasterYard – 2 года, на остальную технику – 1 год.** Дополнительная гарантия также распространяется на профессиональную технику, используемую физическими лицами для личных, семейных, домашних или иных нужд, не связанных с осуществлением предпринимательской деятельности.

Дополнительная гарантия вступает в силу исключительно при соблюдении совокупности условий: (1) выполнении владельцем всех требований и рекомендаций инструкции (руководства) по эксплуатации Техники; (2) осуществлении владельцем планового технического обслуживания Техники в авторизованных сервисных центрах не менее 1-го раза в течение каждых 12 месяцев основного гарантийного срока, а в отношении бензопил Caiman, плановое техническое обслуживание в течение основного гарантийного срока, должно производиться специалистами авторизованных сервисных центров в порядке и с периодичностью, установленными инструкцией по эксплуатации. Подтверждением проведения технического обслуживания является информация о прохождении технического обслуживания Техники на сайте [www.client.unisaw.ru](http://www.client.unisaw.ru)

в личном кабинете владельца Техники или документ, выданный авторизованным сервисным центром, подтверждающий проведение технического обслуживания. При не выполнении указанных условий считается, что дополнительная гарантия не установлена. В любом случае, дополнительная гарантия не установлена в отношении деталей, комплектующих, расходных материалов, дефектов и случаев, в отношении которых не установлен основной гарантийный срок в соответствии с условиями настоящего талона.

### УСЛОВИЯ ГАРАНТИИ

Гарантия относится только к производственным дефектам. Гарантийный срок и срок службы начинается с даты продажи Техники первому розничному покупателю или первому коммерческому пользователю. Под датой продажи Техники понимается дата оформления продавцом настоящего Электронного гарантийного талона (дата оформления гарантии). Если дату продажи установить невозможно или дата фактической продажи не соответствует дате оформления гарантии, указанной в настоящем талоне, гарантийный срок и срок службы исчисляются с даты изготовления Техники.

### ТЕХНИЧЕСКОЕ ОБСЛУЖИВАНИЕ

Техника требует особого ухода и обслуживания. Техническое обслуживание (далее также – ТО) Техники производится в порядке, установленном инструкцией по эксплуатации. Плановое ТО Техники должно производиться специалистами авторизованных сервисных центров не менее 1 раза в течение 12 месяцев, а в отношении бензопил Caiman, плановое ТО должно производиться специалистами авторизованных сервисных центров в порядке и с периодичностью, установленными инструкцией по эксплуатации. Проведение ТО подтверждается информацией о прохождении технического обслуживания Техники на сайте [www.client.unisaw.ru](http://www.client.unisaw.ru) в личном кабинете владельца Техники или документом, выданным авторизованным сервисным центром, подтверждающим проведение ТО. В случае невыполнения или некачественного выполнения или несвоевременного выполнения любого ТО, если это явилось причиной возникновения неисправностей (дефектов) каких-либо узлов и агрегатов Техники, владелец Техники полностью теряет право на гарантию техузлов и агрегатов, которые вышли из строя.

ТО Техники (регулировка, чистка, замена расходных материалов, периодическое обслуживание и прочее), предусмотренное в инструкции по эксплуатации, не является гарантийным обязательством изготовителя (продавца, импортера) и оплачивается по расценкам авторизованного сервисного центра.

### ИНФОРМАЦИЯ О ТЕХНИЧЕСКИ СЛОЖНЫХ ТОВАРАХ

Пункт 3 Перечня технически сложных товаров, утвержденного Постановлением Правительства РФ от 10.11.2011 г. № 924 включает тракторы, мотоблоки, мотокультиваторы, машины и оборудование для сельского хозяйства с двигателем внутреннего сгорания (с электродвигателем). Согласно разъяснению Минпромторга России (письмо от 10.04.2012 г. № 08-693), к указанным машинам и оборудованию относятся: мотокосы, триммеры, кусторезы, газонокосилки, косилки для высокой травы; генераторы (бензиновые и дизельные); мотопомпы, электронасосы; бензопилы и электропилы; мойки высокого давления; дизельные, электрические и газовые нагреватели; снегоочистители роторные, малогабаритные (машины для уборки снега).

### ГАРАНТИЙНЫЙ СРОК НЕ УСТАНОВЛЕН НА:

1. Технику и детали техники, в которые были внесены изменения или модификации, влияющие на безопасность, производительность или долговечность.
2. Ремонтные работы, а также на неисправности и дефекты, возникшие в результате:
  - Транспортировки, погрузочно-разгрузочных работ, складирования;
  - Использование не оригинальных запасных частей и материалов;
  - Нарушения инструкций и рекомендаций, указанных в инструкции по эксплуатации, в том числе в результате эксплуатации без надлежащего технического обслуживания;
  - Заведения или поломки деталей вследствие работы

с недостаточным количеством смазочных материалов, а также использование несоответствующей марки масла;

- Подтекания карбюраторов, заклинивания клапанов, засорения топливопроводов или иных неисправностей, вызванных использованием старого (более 30 дней хранения) или загрязненного топлива (бензина, дизельного топлива и т.д.);

- Неквалифицированных ремонта или регулировки (в т.ч. самостоятельных) присоединяемых деталей или узлов, муфт сцепления, трансмиссий и прочих частей и оборудования;

- Повреждения или износа деталей, вызванных попаданием абразива (грязи) или неправильной сборки, нерегулярным уходом, нарушением условий эксплуатации;

- Повреждения деталей из-за превышения допустимых оборотов, перегрева, блокировки травой, грязью, мусором, чрезмерной вибрации, вызванной плохим закреплением или ненадлежащей балансировкой режущего оборудования;

- Внешних механических, термических, аварийных, кислородных воздействий на Технику, а также ненормированных нагрузок;

- Использование Техники не по назначению, неправильного использования, в том числе, использование Техники для непрофессионального использования с нарушением области ее применения;

3. Комплектующие и составные части Техники, аксессуары, карбюраторы;

4. Все пластиковые/пластмассовые детали, уплотнения из резины, навесное оборудование и прицепное оборудование (не имеющее отдельных серийных номеров);

5. На Технику, в отношении которой при продаже не предоставлена гарантия (не оформлен Электронный гарантийный талон);

6. Детали, узлы, агрегаты подверженные естественному износу (цилиндро-поршневая группа, свечи зажигания, накалывания, мембраны карбюраторов, топливных насосов, крыльчатки мотопомп, цепи, шины, фильтры, звездочки, все режущее оборудование, приводные ремни и детали, элементы крепления, натяжения, элементы трансмиссии (кроме Caiman) и ходовой части, шланги, тросы, шкивы и культиваторные фрезы, детали механизма сцепления, детали тормозной системы, рулевые наконечники и другие шарнирные соединения, прокладки и уплотнения, сальники и пр.);

7. Любой нормальный износ или ухудшение качеств, например, скользящих и/или вращающихся деталей, произошедшие при нормальных условиях эксплуатации, в том числе, но не исключительно, нормальный износ поршней, поршневых колец, цилиндров, поршневых пальцев, седел клапанов, стержней и подшипников;
8. Нормальные явления, такие как шум, вибрация или просачивание масла, которые рассматриваются изготовителем, как не влияющие на качество, функциональность и производительность Техники;

9. Потускнение окрашенных поверхностей, порча металлизированных поверхностей, порча резины и пластмассы и ржавление с течением времени. Правила безопасности и эффективного использования изделия изложены в инструкции по эксплуатации. По истечении установленного срока службы изготовитель не несет ответственности за безопасность Техники. Производственный дефект определяется экспертной комиссией авторизованного сервисного центра. При оформлении настоящего Электронного гарантийного талона, покупателю направляется ссылка для верификации в Личном кабинете покупателя на сайте [www.client.unisaw.ru](http://www.client.unisaw.ru). Настоящий Электронный гарантийный талон, оформленный на приобретенную Технику, доступен владельцу Техники на сайте [www.client.unisaw.ru](http://www.client.unisaw.ru) в личном кабинете, с возможностью распечатки. Настоящий Электронный гарантийный талон автоматически направляется покупателю на адрес электронной почты, если покупатель предоставил продавцу такой адрес для оформления настоящего талона. Использование приобретенной Техники ее владельцем признается акцептом условий настоящего договора присоединения (оферты) по дополнению и уточнению ответственности изготовителя (продавца) в отношении недостатков Техники (ст. 438 ГК РФ). Информация об авторизованных сервисных центрах на территории России, доступна на сайте [www.client.unisaw.ru](http://www.client.unisaw.ru)

# EAC

**Производитель:**

Маруяма МФГ, Ко., Инк.  
4-15, Ути-Канда 3-Томе, Тиеда-ку. Токио 101-0047,  
Япония

**Импортер:**

ООО «Дистрибьюторский Центр Юнисоо»  
141402, Россия, Московская область, г. Химки,  
Ленинградское шоссе, владение 29Г

# CAIMAN

Профессиональная садово-парковая техника  
[www.caiman.ru](http://www.caiman.ru)

Мы оставляем за собой право на изменение комплектации, технических характеристик и внешнего вида моделей без предварительного уведомления.

Гарантийные обязательства указаны в гарантийном талоне.

Назначенный срок хранения данной техники (продукции) не ограничен.

Срок службы с момента продажи изделия 10 лет.

Решение об изъятии из эксплуатации и о направлении техники (продукции) в ремонт принимается пользователем техники (продукции) в соответствии с предусмотренными в настоящем руководстве (инструкции) указаниями по использованию техники (продукции) и мерами по обеспечению безопасности, которые необходимо соблюдать при эксплуатации техники (продукции).

Утилизация данной техники производится по окончании срока службы в соответствии с нормами и правилами утилизации, установленными для данного вида техники на территории государства ее обращения.